

クボタ製新型962ccエンジン搭載

小型・超低騒音型コンクリートカッター
MYCC-1
ミッター1



頑強さを追求！

センター注水タイプ新発売

特許スィベルジョイント
給水量2倍(当社比)

超低騒音型建設機械取得

ダイレクトバキューム方式

最大出力32.9ps/3600rpm



寸法図

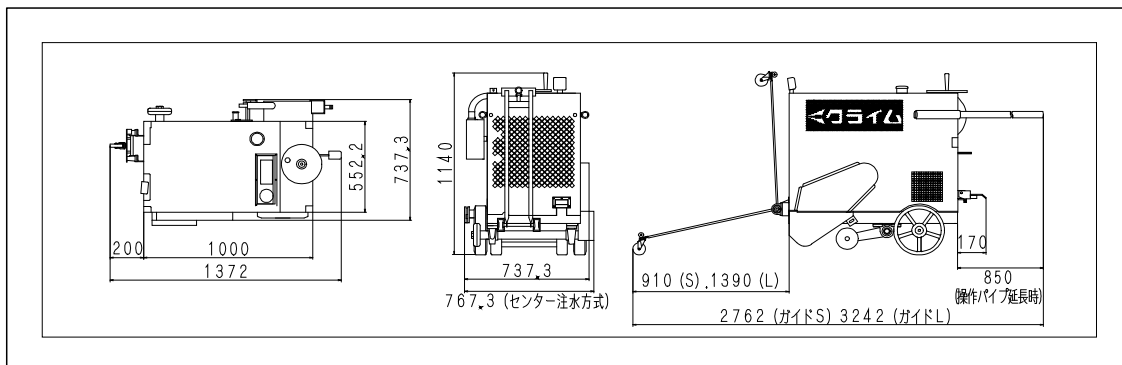

特徴

- 小型軽量コンパクトで操作性に優れております。
- 時間計が標準装備でオイル交換等のメンテナンスが容易です。
- 作業灯は明るい省電力の高輝度LEDを採用。
- 汚泥飛散防止装置を標準装備。
- バッテリーは耐久性、信頼性の高いBOSCH製を標準装備。
- 長年の使用に耐える、アングルボディ。
- 右外板はメンテナンス簡素化の為、かんたん脱着。
- 特許センター注水スィベルジョイント採用で従来の2倍の給水量を供給できます。
- 右側斜め操作パイプ標準装備

型式	W-30			
名称	ミュー1 MYCC-1(C)			
バキューム方式	電磁クラッチベルト駆動式			
給水方式	ポイント注水			
全長	格納時	1372mm		
	作業時	3242mm(ガイド最大延長時)		
全幅	格納時	737.3mm(767.3mmセンター注水仕様)		
	作業時	771.5mm		
全高	1140mm			
重量	450kgf			
走行方式	直結油圧走行方式(前後進自走廻送HST方式)			
深度調整	油圧昇降方式			
エンジン	水冷直列3気筒(ECI制御)			
排気量	962cc			
機関最大出力	23.1Kw(32.9Ps)/3600min ⁻¹			
機関定格出力	14.7Kw(20Ps)/2400min ⁻¹			
ブレード軸径	27mm			
冷却方式	重力注水式			
燃料タンク	12.5ℓ(ステンレス製)			
最大切断深さ	推奨深さ15cm(最大30cm)			
標準装備カバー ワンタッチ、2分割選 可	18"バキュームカバー付(ワンタッチ、2分割カバー)			
オプション	ブレードカバー14"~30"	ダブルガイド	デフロック	走行電磁クラッチ

タイプCは特許センター注水仕様

本仕様は予告なく変更します。